

Nakrętka M10 ; Nut
 Podkł. spręż. 10,2 ; Spring Washer
 Podkł. okr.pow. 10,5 ; Plain Washer

Śruba M12x1,25x35-8.8 ; Bolt
 Podkł. spręż. 12,2 ; Spring Washer
 Podkł. okr.pow. 13,0 ; Plain Washer

Śruba M12x110-8.8 ; Bolt
 Podkł. spręż. 12,2 ; Spring Washer
 Podkł. okr. 13,0 ; Plain Washer

Nakrętka M12 ; Nut
 Podkł. spręż. 12,2 ; Spring Washer
 Podkł. okr. 13,0 ; Plain Washer

Śruba M10x30-8.8 ; Bolt

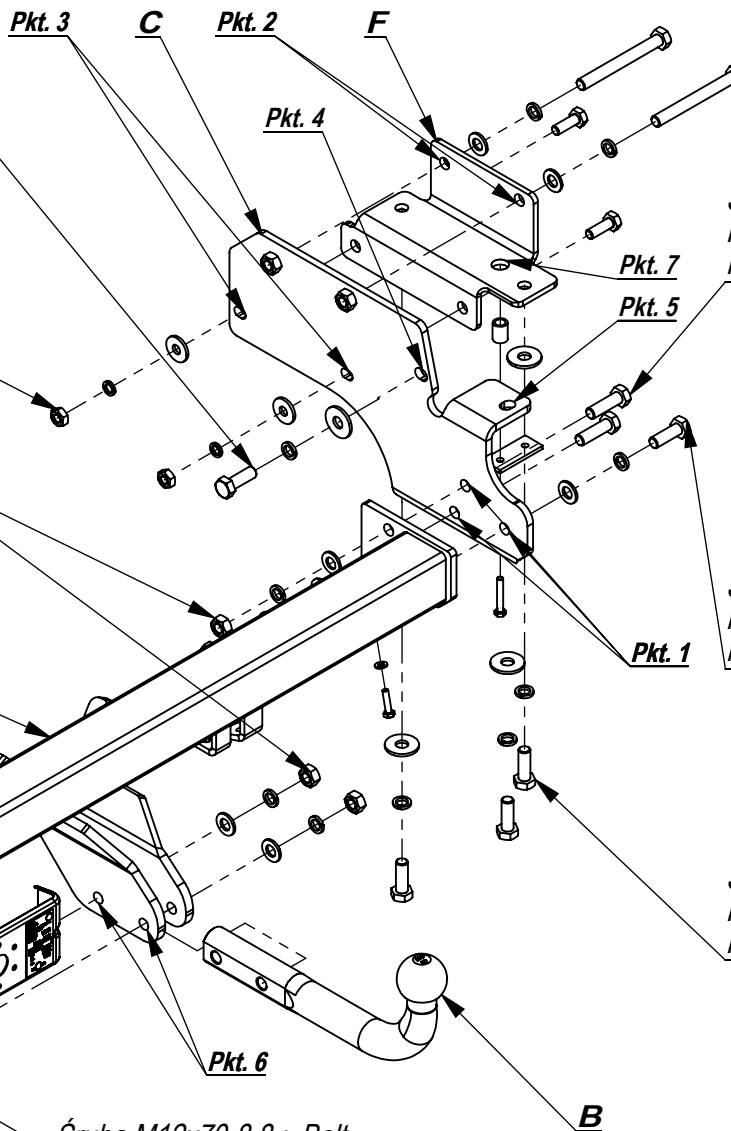
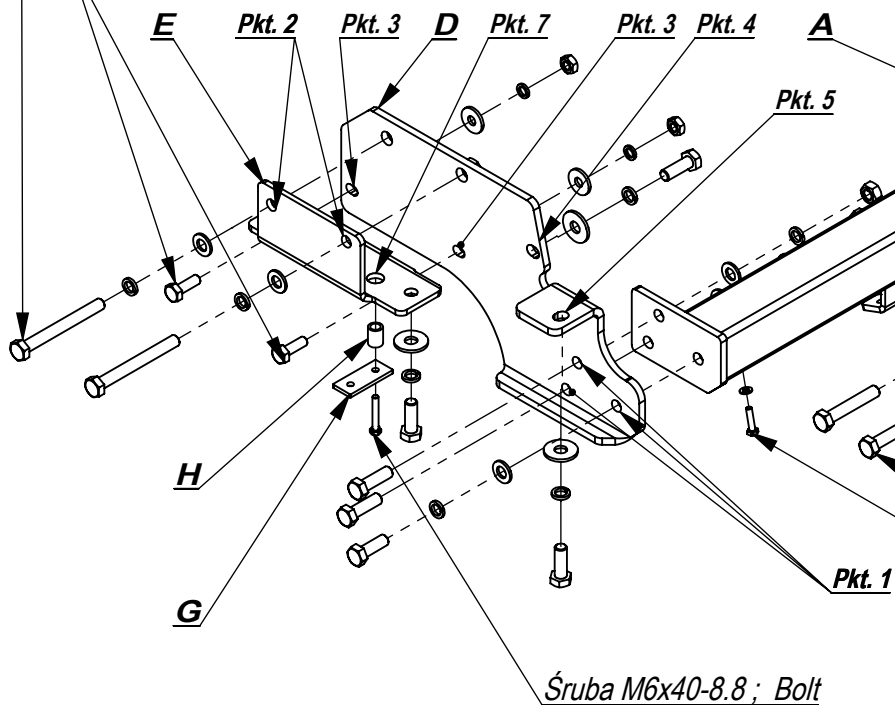

Śruba M12x40-8.8 ; Bolt
 Podkł. spręż. 12,2 ; Spring Washer
 Podkł. okr. 13,0 ; Plain Washer

Śruba M12x35-8.8 ; Bolt
 Podkł. spręż. 12,2 ; Spring Washer
 Podkł. okr. 13,0 ; Plain Washer

Śruba M12x1,25x35-8.8 ; Bolt
 Podkł. spręż. 12,2 ; Spring Washer
 Podkł. okr. pow. 13,0 ; Plain Washer

Śruba M12x70-8.8 ; Bolt

Śruba M6x25-8.8 ; Bolt

Śruba M6x40-8.8 ; Bolt

Nr katalogowy
Y/013

Marka
Mitsubishi Pajero 5D V70 od 2000 ->
Mitsubishi Montero 5D V70 od 2000 ->



96-111 Kowiesy, Chojnata 23 A
 tel. +48 46 831 73 31

Gniazdo 7-biegunowe 12V
z ruchomymi bolcami
Symbol SWW 1135-812

Oznaczenie zacisku	Zacisk do łączenia przewodów	Kolory
31	do masy pojazdu	Biały , white
L	do świateł kierunku jazdy lewych	Żółty , yellow
R	do świateł kierunku jazdy prawych	zielony, green
54	do świateł hamowania	czerwony, red
58L	do świateł pozycyjnych lewych	czarny, black
58R	do świateł pozycyjnych prawych	brązowy, brown
+	tylne światła przeciwmgłowe	niebieski , blue

Moment skręcający dla śrub i nakrętek (8.8)
Torgue settings for nuts and bolts (8.8)







M8	25 Nm	M12	85 Nm
M10	55 Nm	M14	135 Nm
M16	195 Nm		

**MITSUBISHI PAJERO/
MONTERO 5d V70
00 -
NO CAT.Y/013**

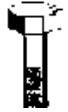
**INSTRUKCJA MONTAŻU:
FITTING INSTRUCTION:**

- Odkręcić część dolną zderzaka, zdemontować ucha holownicze samochodu, osłony przeciwbłotne kół.
- W miejsca montażu uch holowniczych zamontować wsporniki zaczepu holowniczego, do wsporników przykręcić belkę zaczepu.
- Dokręcić wszystkie śruby z momentem wg tabeli.
- Podłączyć instalację elektryczną.
- W osi części dolnej zderzaka wyciąć miejsce na łapki zaczepu o wymiarach 125x85.
- Zamontować część dolną zderzaka, osłony przeciw błotne.
- Dokręcić kulę do belki zaczepu śrubami M12x70 8.8.

ZESTAW ŚRUBOWY:
FASTENING MEANS:

	-M12x110 8.8 4szt -M12x70 8.8 2szt -M12x40 8.8 6szt -M12x1,25x40 8szt -M10x35 8.8 4szt -M6x50 8.8 1szt -M6x35 8.8 2szt		
	-M12 20szt -M10 4szt -M6 3szt		-Ø 13x9x20 1szt -Ø 13x9x15 2szt
	-M12 14szt -M10 4szt -M6 3szt	nakładki	1szt
	-M12 6szt -M10 4szt -M6 3szt		

- Unscrew lower part of the bumper, disassemble towing eyes of the car and
- Assemble the supporters of the in the places of the
- Tighten all the bolts according to the torque setting- see the table.
- Connect the electric wires.
- Cut out the fragment in the bumper, in its axle to place the handle of the ball.
- Assemble lower part of the bumper
- Fix the ball and electric plate with bolts bolts M12x70 8.8.



Zakład Produkcyjno Handlowo Usługowy
96-111 Kowiesy, Chojnata 23A
tel. (0-46) 831 73 31, fax 831 74 29
www.hakpol.pl
POLAND

Zaczep kulowy do samochodu:

MITSUBISHI PAJERO/MONTERO 5 d V70
00 -
Nr katalogowy **Y/013**

KARTA GWARANCYJNA

Warunki gwarancyjne i postępowanie reklamacyjne

1. Producent zobowiązuje się do wymiany wadliwego wyrobu w okresie 12 miesięcy od daty zakupu lub 24 miesięcy od daty produkcji, w terminie 14-dniowym.
2. Wymianę wadliwego wyrobu dokonuje się w miejscu zakupu lub bezpośrednio u producenta.
3. Nie podlega reklamacji gwarancyjnej zaczep kulowy, którego uszkodzenie nastąpiło:
 - a) wskutek wypadku,
 - b) wskutek nieprzestrzegania zasad prawidłowej obsługi, eksploatacji, konserwacji podanych w instrukcji.
4. Karta gwarancyjna bez daty sprzedaży, pieczęci sklepu lub warsztatu montującego, nie może służyć jako podstawa do reklamacji.
5. W skutek nie prawidłowego zamontowania zaczepu.

Przeznaczenie

Zaczep kulowy zamontowany do samochodu przeznaczony jest do holowania przyczep towarowych i turystycznych.

Warunki zamontowania

Zaczep może być zamontowany i eksploatowany w samochodzie, który posiada właściwy stan techniczny elementów podwozia, poprzez które następuje podłączenie zaczepu.

Elementy te nie mogą być uszkodzone mechanicznie ani poprzez działanie korozji.

WARUNKI EKSPLOATACJI.

Zaczep posiada tabliczkę znamionową obowiązującą użytkownika w zakresie prawidłowego i bezpiecznego obciążenia.

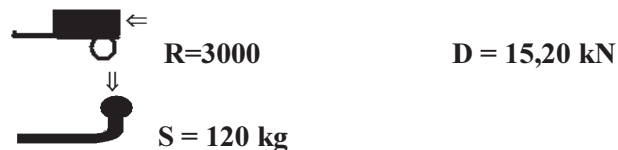

W czasie całej eksploatacji należy poszczególne elementy zaczepu utrzymywać w należytych stanie technicznym (właściwie dokręcone elementy złączone, całość konstrukcji zabezpieczona przed działaniem korozji).

Przyczepa musi być połączona z zaczepem kulowym dodatkowym złączem o odpowiedniej wytrzymałości (łańcuch, linka z zapięciem).

UWAGA

Uszkodzenia mechaniczne zaczepu kulowego np. w wyniku najechania, zaczepienia przeszkodę, wykluczają dalszą eksploatację zaczepu.

Uszkodzony zaczep kulowy nie może być naprawiany.

Sprawdzić śruby mocujące zaczep kulowy po około 1000 km przebiegu eksploatacji.

Nacisk pionowy na kulę zaczepu nie może przekroczyć 120 kg.

Po zamontowaniu zaczepu kulowego należy dokonać przeglądu na stacji diagnostycznej!

data sprzedaży.....

nr rej poj

Data produkcji.....-.....
m-c rok.

.....
pieczęć sprzedawcy.

Hak jest produkowany zgodnie z wytycznymi regulaminu EKG/ONZ:

Nr certyfikatu zgodności: 10/09

E20 55R-01